

SYSTEM 0105/60

Sistema scorrevole per ante di mobili
 Sistema corredero para hojas de muebles
 Systèmes coulissants pour portes de meubles

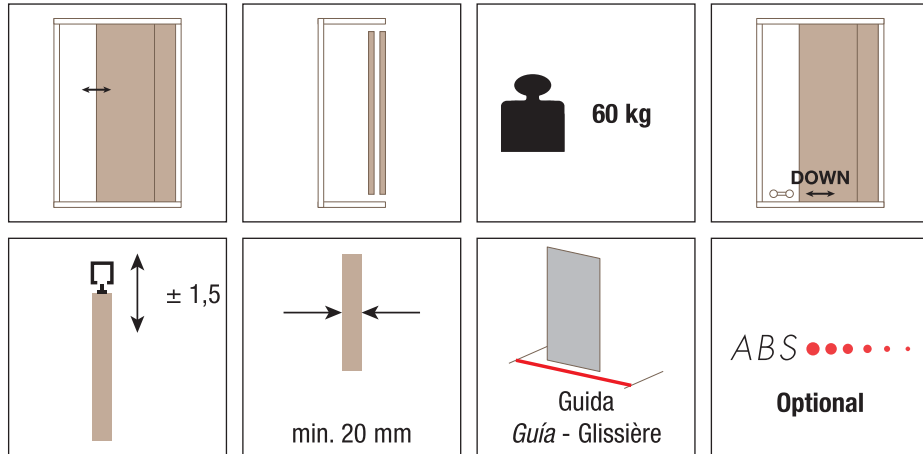
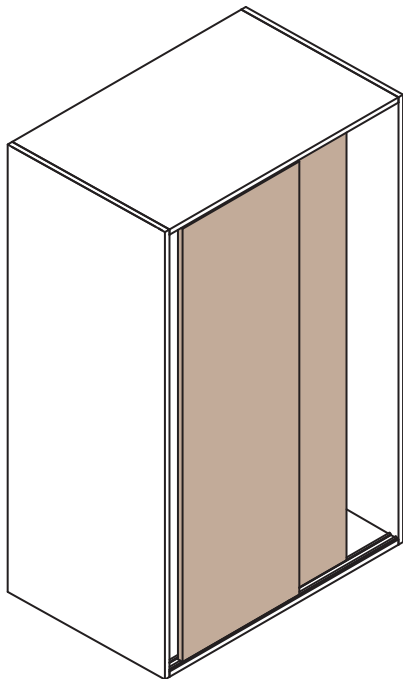

KIT Art. 0105/1

Pattino superiore a strisciamento
 Patin superior
 Patin d'entraînement supérieur 2 pcs



Carrello inferiore con cuscinetto a sfere e ruota in Delrin
 Carro inferior con cojinetes de bolas y ruedas en Delrin
 Chariot inférieur avec roulement à billes et roue en Delrin 2 pcs



Freno d'arresto
 Freno tope
 Frein de blocage 2 pcs



*Ricambi - *Repuestos - *Echanges

Art. 0100/13
 Pattino superiore a strisciamento
 Patin superior
 Patin d'entraînement supérieur 2 pcs



Art. 0105/2
 Carrello inferiore con cuscinetto a sfere e ruota in Delrin
 Carro inferior con cojinetes de bolas y ruedas en Delrin
 Chariot inférieur avec roulement à billes et roue en Delrin 2 pcs



Art. 0100/10
 Freno d'arresto
 Freno tope
 Frein de blocage 2 pcs



Accessori compatibili Accesorios compatibles Accessoires compatibles

Art. 0100/1A (B) m 2
Art. 0100/2A (B) m 3
Art. 0100/3A (B) m 4

Binario inferiore anodizzato argento (bronzo)
 Guía inferior anodizada plata (bronce)
 Rail inférieur anodisé argent (bronze)



Art. 0100/4A (B) m 2
Art. 0100/5A (B) m 3
Art. 0100/6A (B) m 4

Binario superiore anodizzato argento (bronzo)
 Guía superior anodizada plata (bronce)
 Rail supérieur anodisé argent (bronze)



KIT Art. 0860 11 40
KIT Art. 0860 11 80

Kit attivazione ABS per ante di mobili 40/80 kg
 Kit de activación ABS para puertas de muebles 40/80 kg
 Kit d'activation de l'ABS pour portes de meubles 40/80 kg



*Gli articoli presenti nella tabella "Ricambi" sono ordinabili **solo** nelle quantità indicate.

*Los artículos presentes en la tabla "Repuestos" se pueden pedir **sólo** en las cantidades indicadas.

*Les accessoires présents dans le tableau "pièces de rechanges" sont vendus **seulement** dans les quantités indiquées.

Soluzioni scorrevoli realizzabili
Soluciones correderas realizables
Solutions réalisables avec portes coulissantes

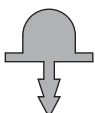
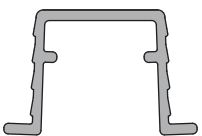
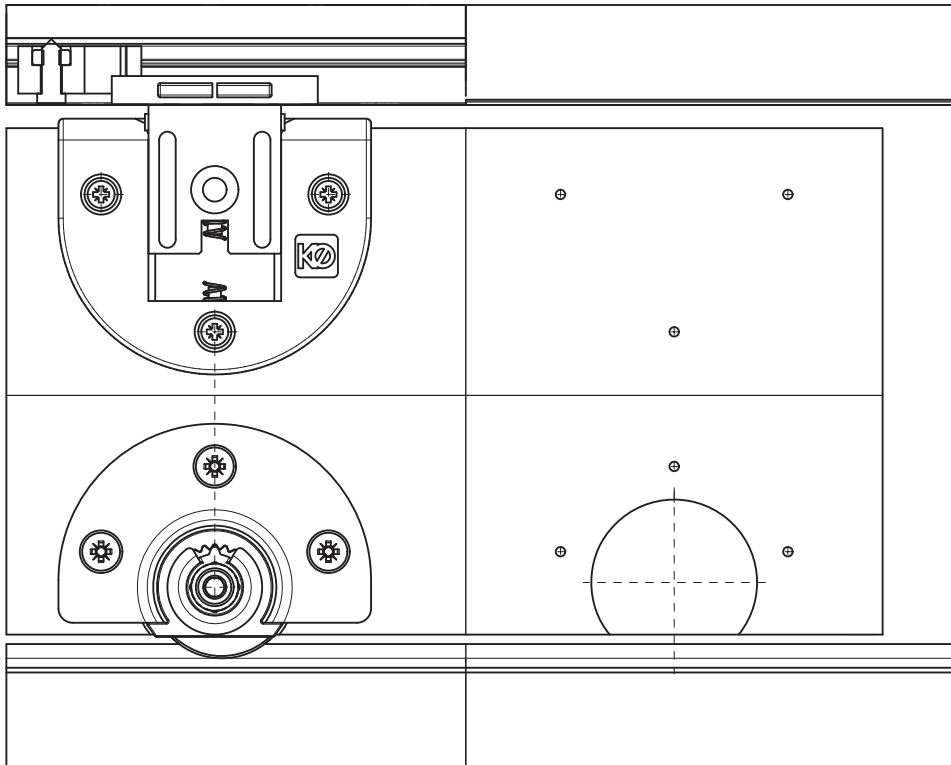
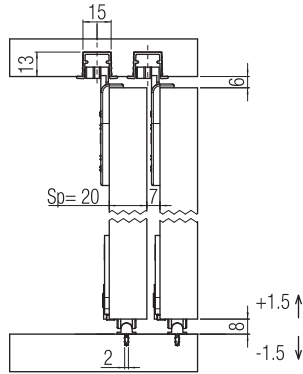
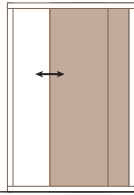

 60 kg

SYSTEM 0105/60

Istruzioni di Montaggio - Instrucciones de montaje - Montageanleitung - Assembling Instructions - Instructions de Montage - Montagehandleiding - Инструкции по монтажу

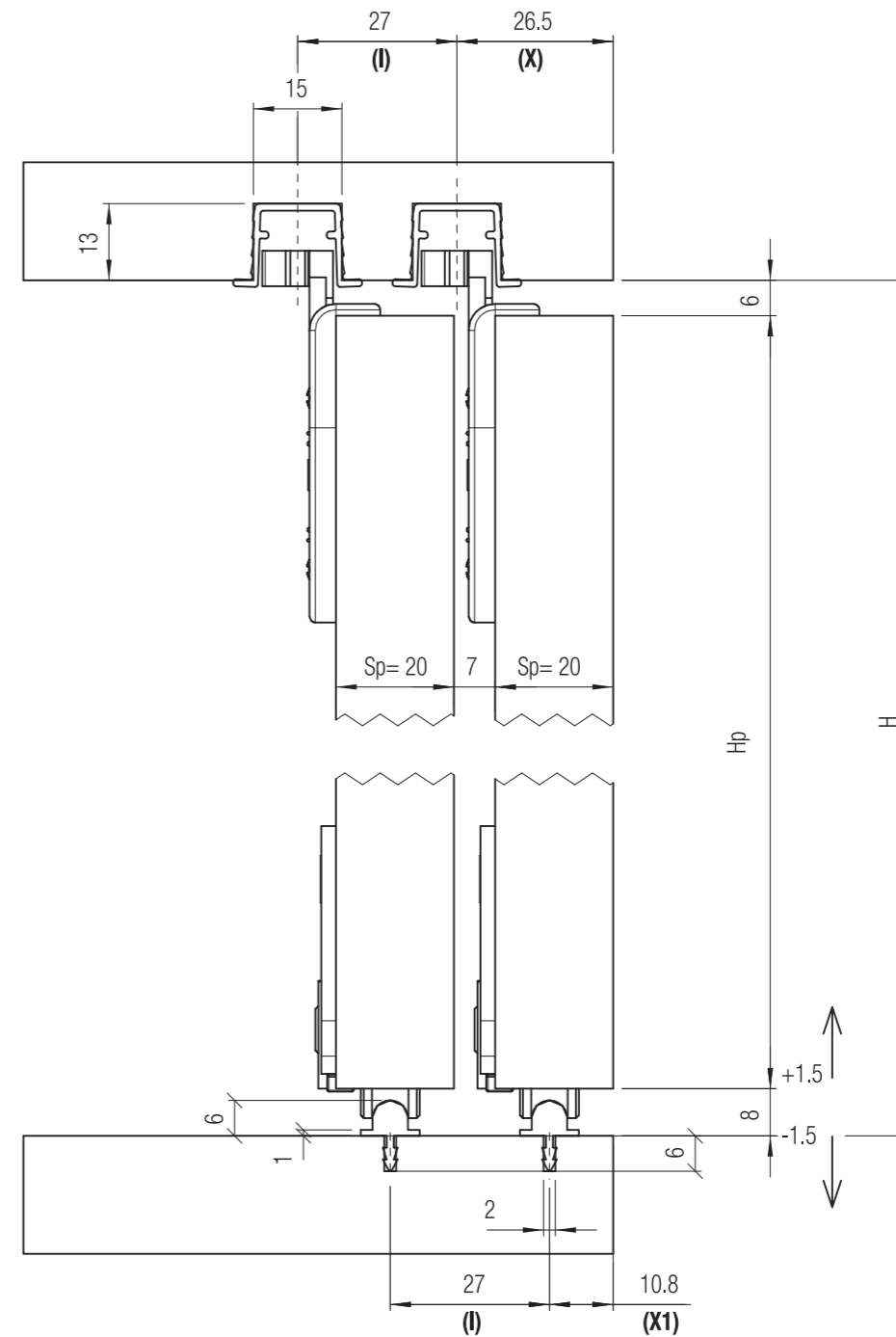
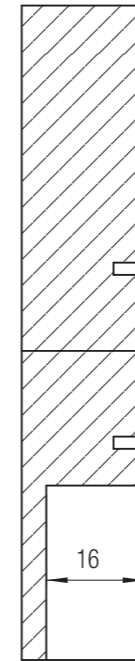
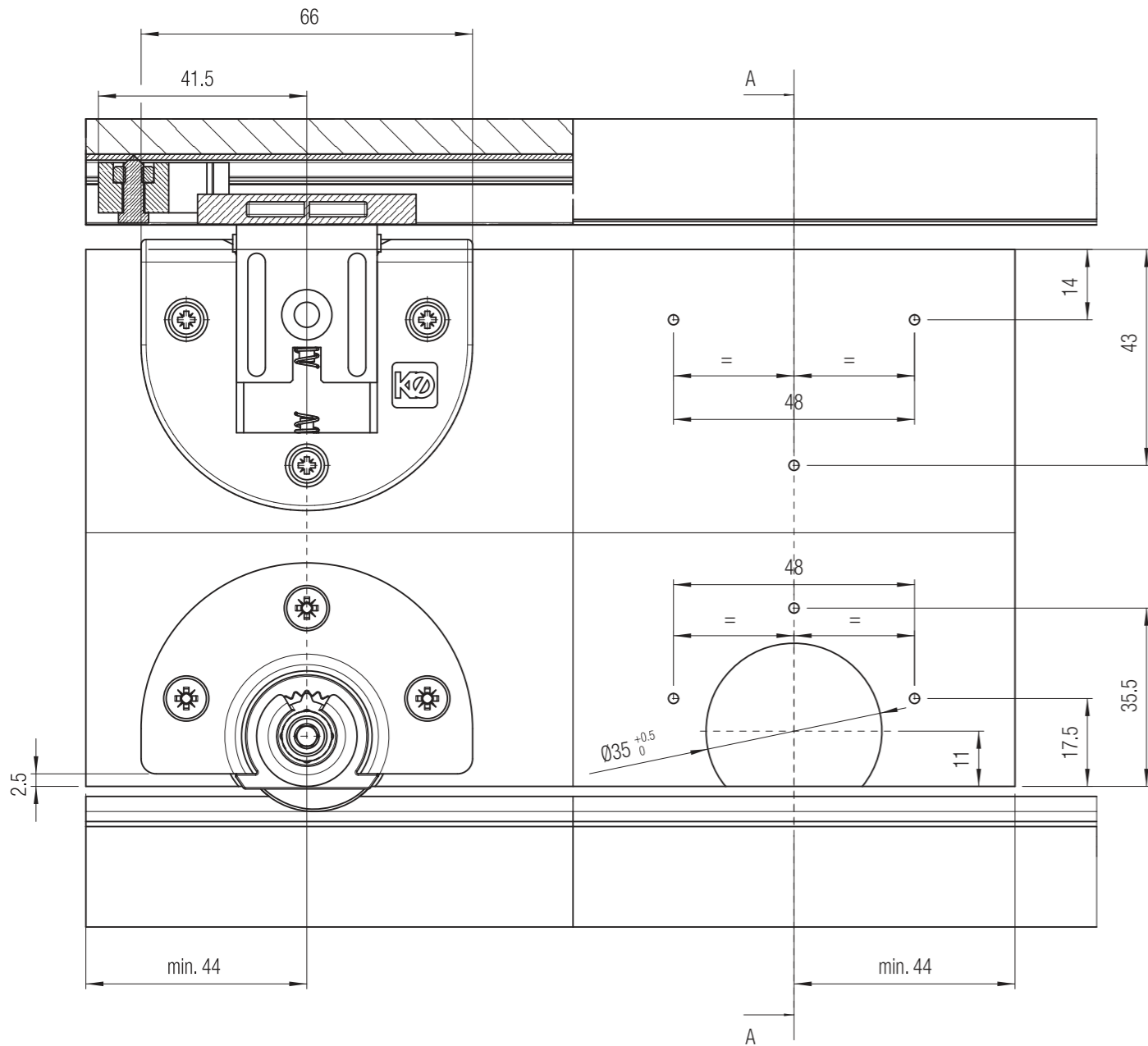

I FORMULE PER Sp > 20 mm :
 $H = Hp + 14$ (mm)
 $I = Sp + 7$ (mm)
 $X = Sp + 6.5$ (mm)
 $X1 = Sp - 9.2$ (mm)

E FORMULAS PARA Esp. >20mm :
 $H = Hp + 14$ (mm)
 $I = Sp + 7$ (mm)
 $X = Sp + 6.5$ (mm)
 $X1 = Sp - 9.2$ (mm)

D FORMEL FÜR Türblattstärke > 20 mm :
 $H = Hp + 14$ (mm)
 $I = Sp + 7$ (mm)
 $X = Sp + 6.5$ (mm)
 $X1 = Sp - 9.2$ (mm)

UK FORMULAS FOR Thickness > 20 mm :
 $H = Hp + 14$ (mm)
 $I = Sp + 7$ (mm)
 $X = Sp + 6.5$ (mm)
 $X1 = Sp - 9.2$ (mm)

F FORMULE POUR Ep > 20 mm :
 $H = Hp + 14$ (mm)
 $I = Sp + 7$ (mm)
 $X = Sp + 6.5$ (mm)
 $X1 = Sp - 9.2$ (mm)

B FORMULES VOOR MUURDIKTE > 20mm :
 $H = Hp + 14$ (mm)
 $I = Sp + 7$ (mm)
 $X = Sp + 6.5$ (mm)
 $X1 = Sp - 9.2$ (mm)

RUS ФОРМУЛЫ ДЛЯ ТОЛЩИНЫ > 20 мм :
 $H = Hp + 14$ (mm)
 $I = Sp + 7$ (mm)
 $X = Sp + 6.5$ (mm)
 $X1 = Sp - 9.2$ (mm)

I LEGENDA :

Lp = Larghezza anta (mm)
 Hp = Altezza anta (mm)
 Sp = Spessore anta (mm)
 H = Altezza di passaggio (mm)
 I = Interasse binari (mm)
 X = Distanza fresata esterna binario sup. (mm)
 X1 = Distanza fresata esterna binario inf. (mm)

E LEYENDA

Lp = ancho hoja (mm)
 Hp = altura hoja (mm)
 Sp = espesor hoja (mm)
 H = altura luz de paso (mm)
 I = distancia entre los ejes de las guías (mm)
 X = distancia mecanizado exterior binario superior (mm)
 X1 = distancia mecanizado exterior binario inferior (mm)

D ERKLÄRUNG:

Lp = Türblattbreite (mm)
 Hp = Türblatthöhe (mm)
 Sp = Türblattstärke (mm)
 H = Lichte Höhe (mm)
 I = Abstand der Laufschiene (mm)
 X = Abstand von Außenkannte bis Mitte obere Laufschiene (mm)
 X1 = Abstand von Außenkannte bis Mitte unterer Laufschiene (mm)

UK LEGEND:

Lp = Panel width (mm)
 Hp = Panel height (mm)
 Sp = Panel thickness (mm)
 H = Passage height (mm)
 I = Distance between tracks (mm)
 X = Distance from external milling of upper track (mm)
 X1 = Distance from external milling of lower track (mm)

F LEGENDE :

Lp = Largeur porte (mm)
 Hp = Hauteur porte (mm)
 Sp = Epaisseur porte (mm)
 H = Hauteur de passage (mm)
 I = Distance entre les rails (mm)
 X = Distance fraissage externe, rail sup. (mm)
 X1 = Distance fraissage externe, rail inf. (mm)

B LEGENDA :

Lp = deurbreedte (mm)
 Hp = deurhoogte (mm)
 Sp = deurdikte (mm)
 H = doorgangshoogte (mm)
 I = afstand intervallen (mm)
 X = afstand extern freesgat bovenste rail (mm)
 X1 = afstand extern freesgat onderste rail (mm)

RUS ЛЕГЕНДА:

Lp = Ширина дверцы (мм)
 Hp = Высота дверцы (мм)
 Sp = Толщина дверцы (мм)
 H = Высота провета (мм)
 I = Расстояние между треками (мм)
 X = Расстояние внешнего фрезерования верхнего трека (мм)
 X1 = Расстояние внешнего фрезерования нижнего трека (мм)

Illustrazioni, fotografie, disegni e dati tecnici, prestazioni, essenze e colori hanno valore puramente indicativo e non sono vincolanti per noi. Deviazioni o scostamenti non potranno costituire ragioni per la non accettazione della merce o essere motivo per reclami. Tutti i modelli possono subire senza preavviso variazioni nelle sezioni, nella struttura e nel disegno.
 Ilustraciones, fotografías, diseño y datos técnicos, prestaciones, esencias y colores son valores puramente indicativos y no son vinculantes para nosotros. Las "modificaciones" no son razón para la no aceptación de los productos o ser motivo de quejas. Todos los modelos pueden estar sujetos a cambios sin previo aviso en las secciones, en la estructura y en el diseño.
 Abbildungen, Fotos, Zeichnungen und technische Daten, Farben und Farbenszenen die in diesem Katalog angeführt werden sind rein indikativ und für uns unverbindlich. Änderungen und Abweichungen davon werden nicht als Grund für Nichtentgegennahme der Ware oder für Reklamationen akzeptiert. Alle Modelle können unangekündigt Verbesserungen oder leichte Änderungen und den Sektionen und Zeichnungen erfahren.
 The illustrations, photos, images and technical data, features and colours of the catalogue are purely indicative and are not binding for us. The deviations cannot create any reasons for not accepting the goods or cause claims. All the models can be altered, improved or slightly modified in their sections, structure or drawing without any previous notification.
 Les illustrations, les photographies, les dessins et les données techniques, les prestations, les couleurs reportées sur ce catalogue ont une simple valeur indicative et ne sont pas astreignants pour nous. Des interprétations ou des jugements personnels ne pourront pas constituer une raison pour la non acceptation de la marchandise ou même être un motif de réclamation. Tous les modèles présentés peuvent subir sans préavis une amélioration ou une légère variation dans les sections, dans la structure ou même dans le dessin.
 De illustraties, foto's, afbeeldingen en technische gegevens, kenmerken en kleuren van de catalogus zijn louter indicatief en niet bindend voor ons. Afwijkingen kunnen geen reden zijn om de goederen niet te accepteren of claims in te stellen. Alle modellen kunnen zonder voorafgaande kennisgeving worden gewijzigd, verbeterd of licht gewijzigd in hun secties, structuur of tekening.
 Иллюстрации, фотографии, рисунки и технические данные в данном справочнике несут рекомендательный характер, которые не могут быть основанием для отказа от товара или стать причиной рекламации. Все артикулы и чертежи могут быть изменены без предварительного согласования с покупателем.

SYSTEM 0105/60

Istruzioni di Montaggio - Instrucciones de montaje - Montageanleitung - Assembling Instructions - Instructions de Montage - Montagehandleiding - Инструкции по монтажу

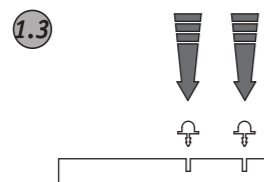
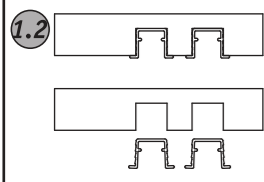
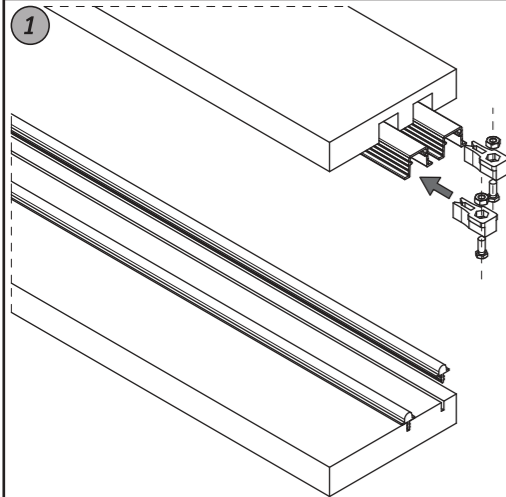
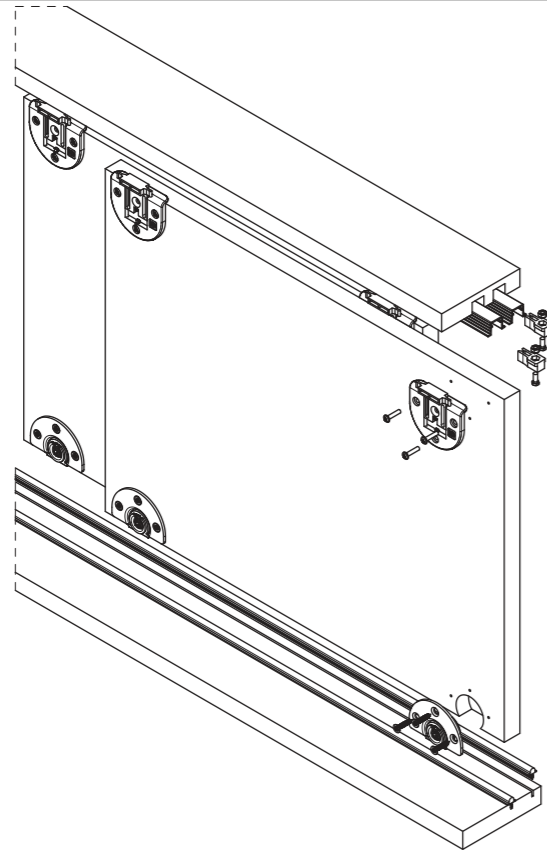

- I** Inserire i freni nel binario superiore orientandoli come in FIG. 1.1 e inserire a pressione i binari superiori ed inferiori nelle rispettive sedi (FIG. 1.2 - 1.3).
- E** Inserte los frenos en la guía superior orientándolos como en la fig. 1.1 e insertar a presión las guías superiores e inferiores en sus ubicaciones (fig. 1.2-1.3).
- D** Montieren der Stopper in die Laufschiene wie in Abb. 1.1 gezeigt und die oberen und unteren Laufschiene, wie in Abb. 1.2 - 1.3 gezeigt, eindrücken.
- UK** Set the stop brakes into the upper track positioning them as FIG. 1.1 and insert the upper and lower tracks into the relevant insets under pressure (FIG. 1.2 - 1.3).
- F** Insérer les freins dans le rail supérieur en les orientant comme dans l'image 1.1 et insérer les rails supérieurs et inférieurs par une légère pression dans les espaces correspondants.
- B** De remstopper in de bovenste rail plaatsen, zie afb.1.1 en de bovenste en de onderste rail met enige druk in de juiste positie plaatsen (afb. 1.2 - 1.3).
- RUS** Установить стопоры в верхний трек и расположить их как показано на РИС 1.1, надавить на треки и вставить их в соответствующие отверстия (РИС 1.2 - 1.3).

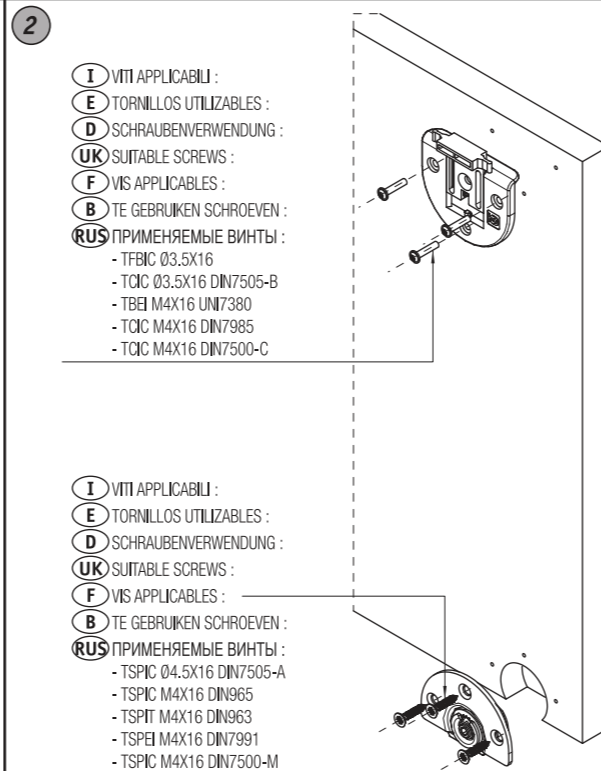

- I** VITI APPLICABILI :
- E** TORNILLOS UTILIZABLES :
- D** SCHRAUBENVERWENDUNG :
- UK** SUITABLE SCREWS :
- F** VIS APPLICABLES :
- B** TE GEBRUIKEN SCHROEVEN :
- RUS** ПРИМЕНЯЕМЫЕ ВИНТЫ :
- TFBIC Ø3.5X16
 - TCIC Ø3.5X16 DIN7505-B
 - TBEI M4X16 UNI7380
 - TCIC M4X16 DIN7985
 - TCIC M4X16 DIN7500-C

- I** VITI APPLICABILI :
- E** TORNILLOS UTILIZABLES :
- D** SCHRAUBENVERWENDUNG :
- UK** SUITABLE SCREWS :
- F** VIS APPLICABLES :
- B** TE GEBRUIKEN SCHROEVEN :
- RUS** ПРИМЕНЯЕМЫЕ ВИНТЫ :
- TSPIC Ø4.5X16 DIN7505-A
 - TSPIC M4X16 DIN965
 - TSPIT M4X16 DIN963
 - TSPFI M4X16 DIN7991
 - TSPIC M4X16 DIN7500-M

- I** Fissare i carrelli sulle ante secondo le indicazioni riportate nel tecnico.
- E** Fijar los carros en las hojas según las indicaciones de la hoja técnica.
- D** Die Laufwagen am Türblatt befestigen, wie in die Zeichnung da gestellt.
- UK** Fix the rollers on the door leaves according to the guidelines of the technical manual.
- F** Fixer les chariots sur les portes selon les indications reportées dans le document technique.
- B** De rollers aan de hand van de technische gebruiksaanwijzing aan de deur bevestigen.
- RUS** Установить каретки на дверцы следуя указаниям, приведенным в техническом каталоге.

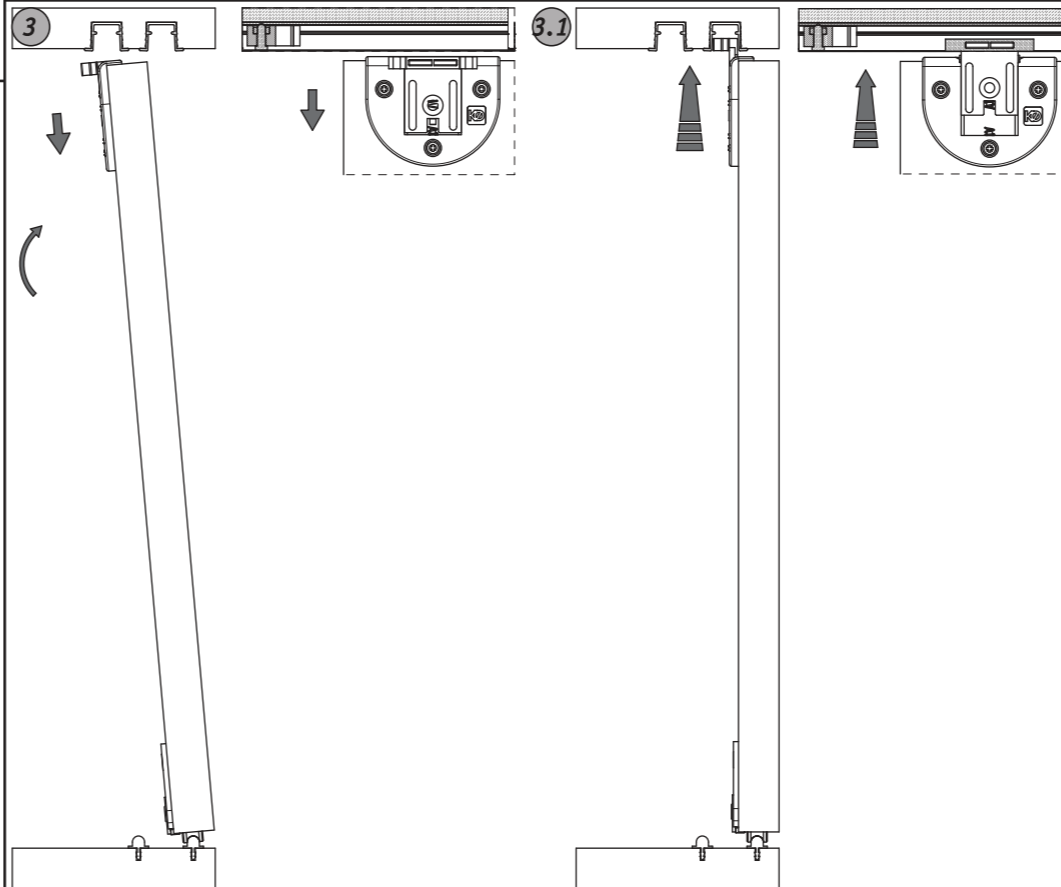

- I** Inserire le ante.
- E** Insertar las hojas.
- D** Einhängung vom Türblatt.
- UK** Set the door leaves.
- F** Insérer les portes.
- B** Deur plaatsen.
- RUS** Вставить дверцы.

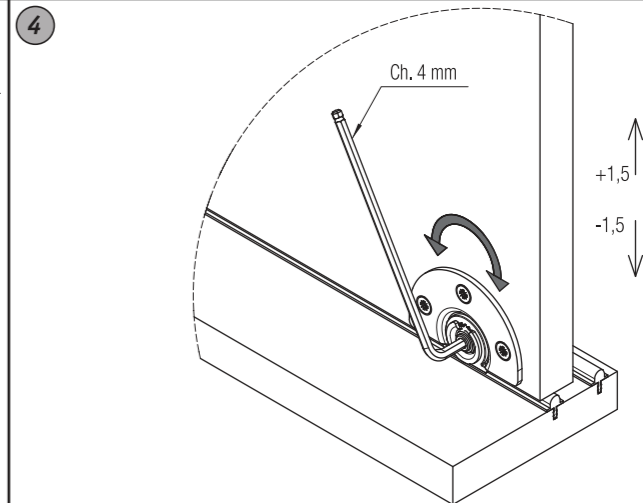

- I** Regolare le ante in altezza intervenendo sui carrelli inferiori.
- E** Regular las hojas en altura interviniendo sobre los carros inferiores.
- D** Regulierung der Türblatthöhe am unteren Laufwagen.
- UK** Adjust the vertical door leaves position using the lower rollers.
- F** Régler les portes en hauteur en agissant sur les chariots inférieurs.
- B** Deurhoogte afstellen d.m.v. de onderste rollers.
- RUS** Отрегулировать дверцы по высоте при помощи нижних кареток.

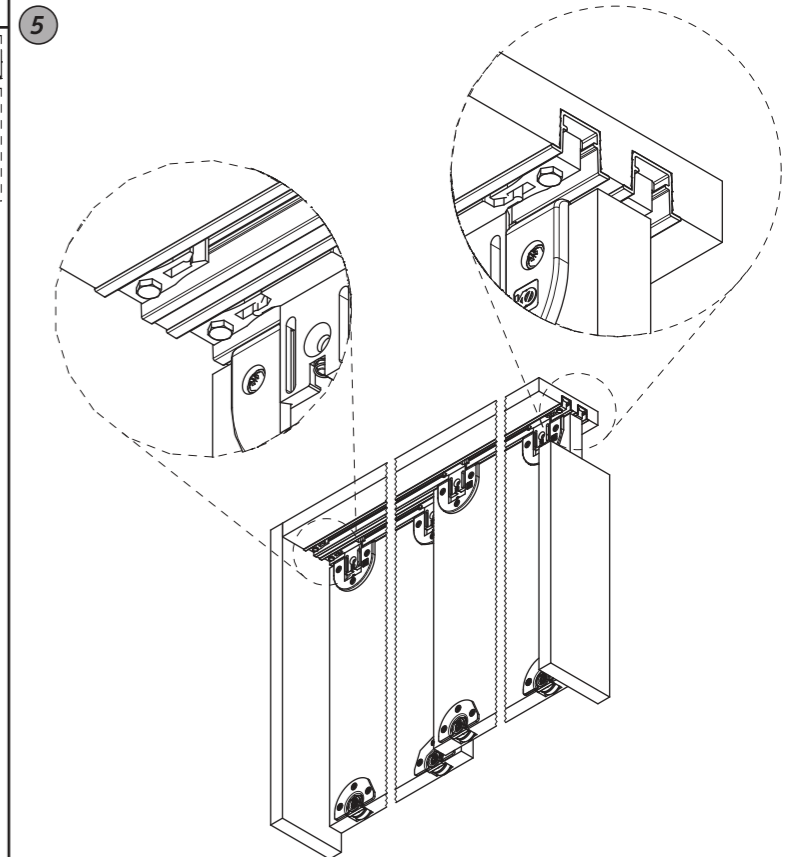

- I** Posizionare i freni di bloccaggio secondo la chiusura delle ante e serrare le viti di bloccaggio.
- E** Posicionar los frenos de bloqueo según el cierre de las hojas y cerrar los tornillos de bloqueo.
- D** Positionieren der Bremsstopper an Hand der Endstellung der Türblätter und festziehen der Befestigungsschrauben.
- UK** Place the stop brakes according to the door closing and tighten the locking screws.
- F** Placer les freins d'arrêt en fonction de la fermeture des portes et serrer les vis d'arrêt.
- B** De remstopper bij het sluiten positioneren en fixeren met de daarvoor bestemde schroeven.
- RUS** Расположить стопоры в соответствии с закрытием дверец и закрутить блокировочные винты.