

SYSTEM 0600/60 ABS

NEW

Patented
Patentado
Breveté

Soluzione per porta in legno scorrevole a filo del binario
Solución para puerta corredera en madera a ras de la guía
Solution pour porte coulissante en bois ras de mur

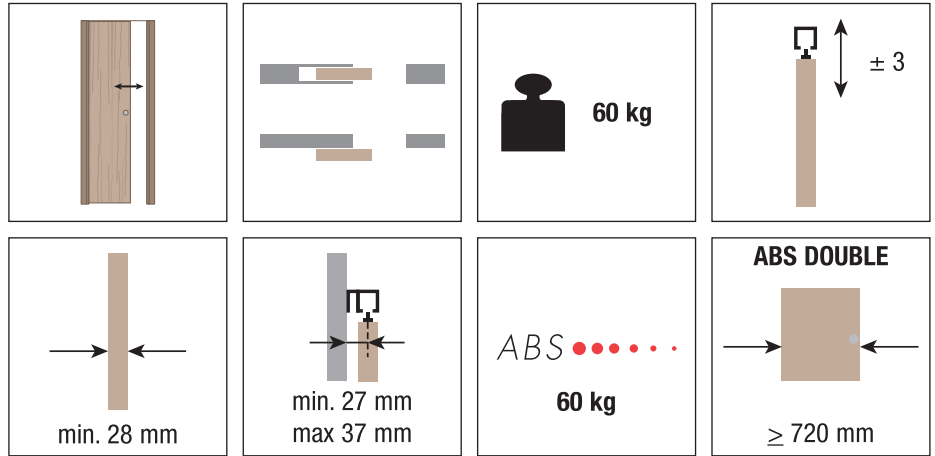

KIT Art. 0600 60 ABS

Carrello di scorrimento 60kg Carro de deslizamiento 60kg Chariot de coulissement 60kg		1 pcs
Carrello di scorrimento 60kg con ABS doppio Carro de deslizamiento 60kg con ABS doble Chariot de coulissement 60kg avec ABS double		1 pcs
Profilo ancoraggio porta Soporte anclaje puerta Profil d'ancrage de porte		2 pcs
Profilo ancoraggio carrello (Vite non inclusa) Soporte anclaje carro (Tornillo no incluido) Profil d'ancrage de chariot (Vis non-inclus)		2 pcs
Guida inferiore regolabile Guiador inferior regulable Guide inférieur réglable		1 pcs
Battuta d'arresto Freno tope Entretoise de blocage		2 pcs
Attivatore ABS Activador ABS Activateur ABS		2 pcs
Tappo chiudi foro Tapa de cierre de mecanizado Bouchon cache trou		2 pcs
Tappo chiudi foro in sormonto Tapa de cierre de mecanizado superpuesta Bouchon cache trou en chevauchement		2 pcs
Chiave regolazione grano Llave regulación freno Clé de réglage du frein		1 pcs
Chiave regolazione profili Llave regulación Clé de réglage du profil		1 pcs

*Ricambi - *Repuestos - *Echanges

Art. 0500 51 Carrello di scorrimento 60kg Carro de deslizamiento 60kg Chariot de coulissement 60kg		2 pcs
Art. 0500 60 12 ABS Carrello di scorrimento 60kg con ABS doppio + Battuta d'arresto + Attivatore ABS Carro de deslizamiento 60kg con ABS doble + Freno tope + Activador ABS Chariot de coulissement 60kg avec ABS double + Entretoise de blocage + Activateur ABS		1 pcs
Art. 0600 51 Profilo ancoraggio porta Soporte anclaje puerta Profil d'ancrage de porte		2 pcs
Art. 0600 52 Profilo ancoraggio carrello (Vite non inclusa) Soporte anclaje carro (Tornillo no incluido) Profil d'ancrage de chariot (Vis non-inclus)		2 pcs
Art. 0500 13 Guida inferiore regolabile Guiador inferior regulable Guide inférieur réglable		20 pcs
Art. 0600 54 F Tappo chiudi foro Tapa de cierre de mecanizado Bouchon cache trou		2 pcs
Art. 0600 54 S Tappo chiudi foro in sormonto Tapa de cierre de mecanizado superpuesta Bouchon cache trou en chevauchement		2 pcs
Art. 0500 58 Piastrini di fissaggio + viti per profilo di aggancio a parete 0500 F Placas de fijación + tornillos para perfil de acoplamiento a pared 0500 F Plaque de fixation + vis pour profil de fixation au mur 0500 F		100 pcs

Accessori compatibili - Accesorios compatibles Accessoires compatibles

Art. 0500 1 m 6 Art. 0500 300 m 3 Binario in alluminio forato e anodizzato 60/80kg Guía en aluminio perforada y anodizada 60/80kg Rail en aluminium anodisé et perforé 60/80kg		**Art. 0500 F 200 m 2 **Art. 0500 F 300 m 3 **Art. 0500 F 400 m 4 Fissaggio a parete 60/80kg Fijación a pared 60/80 kg Fixation à la cloison 60/80 kg	
Art. 0500 4 Attacco laterale 60/80kg Soporte de sujeción lateral 60/80 kg Fixation latérale 60/80kg		Art. 0500 61 Chiusura laterale binario Cierre lateral guía Fermeture latérale rail	 10 pcs
**Art. 0500 C 200 m 2 **Art. 0500 C 300 m 3 **Art. 0500 C 400 m 4 Profilo controsoffitto Perfil sujeción Profil faux plafond		Art. 0500 62 Chiusura laterale fissaggio a parete Cierre lateral fijación a pared Fermeture latérale fixation à la cloison	 5+5 pcs

*Gli articoli presenti nella tabella "Ricambi" sono ordinabili solo nelle quantità indicate.

**Non compatibile con articolo 0500 4.

*Los artículos presentes en la tabla "Repuestos" se pueden pedir sólo en las cantidades indicadas.

**No compatible con artículos 0500 4.

*Les accessoires présents dans le tableau "pièces de rechanges" sont vendus seulement dans les quantités indiquées.

**Non compatible avec l'article 0500 4.

Soluzioni scorrevoli realizzabili
Soluciones correderas realizables
Solutions réalisables avec portes coulissantes

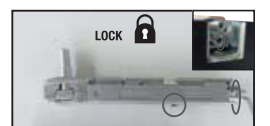
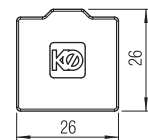
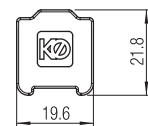
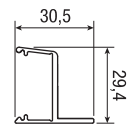
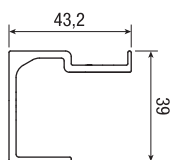
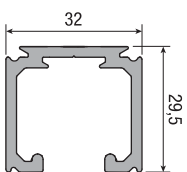
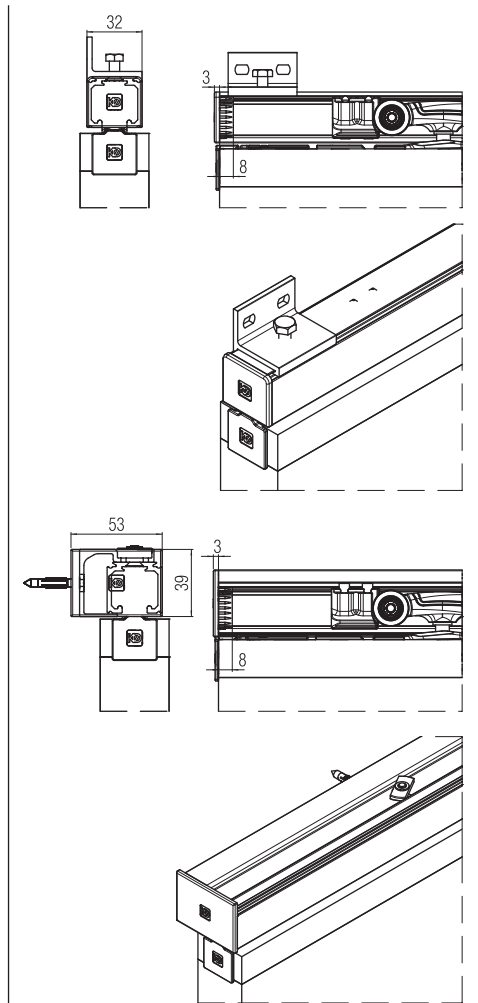
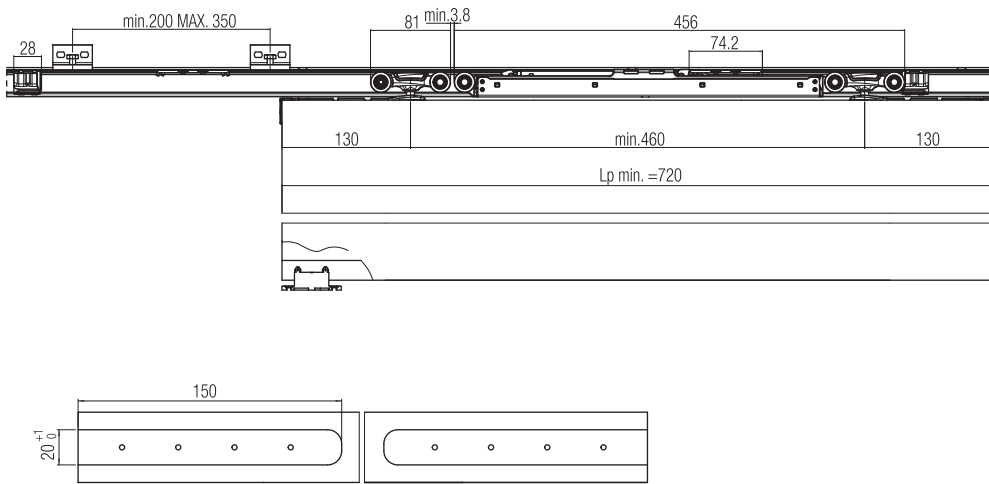
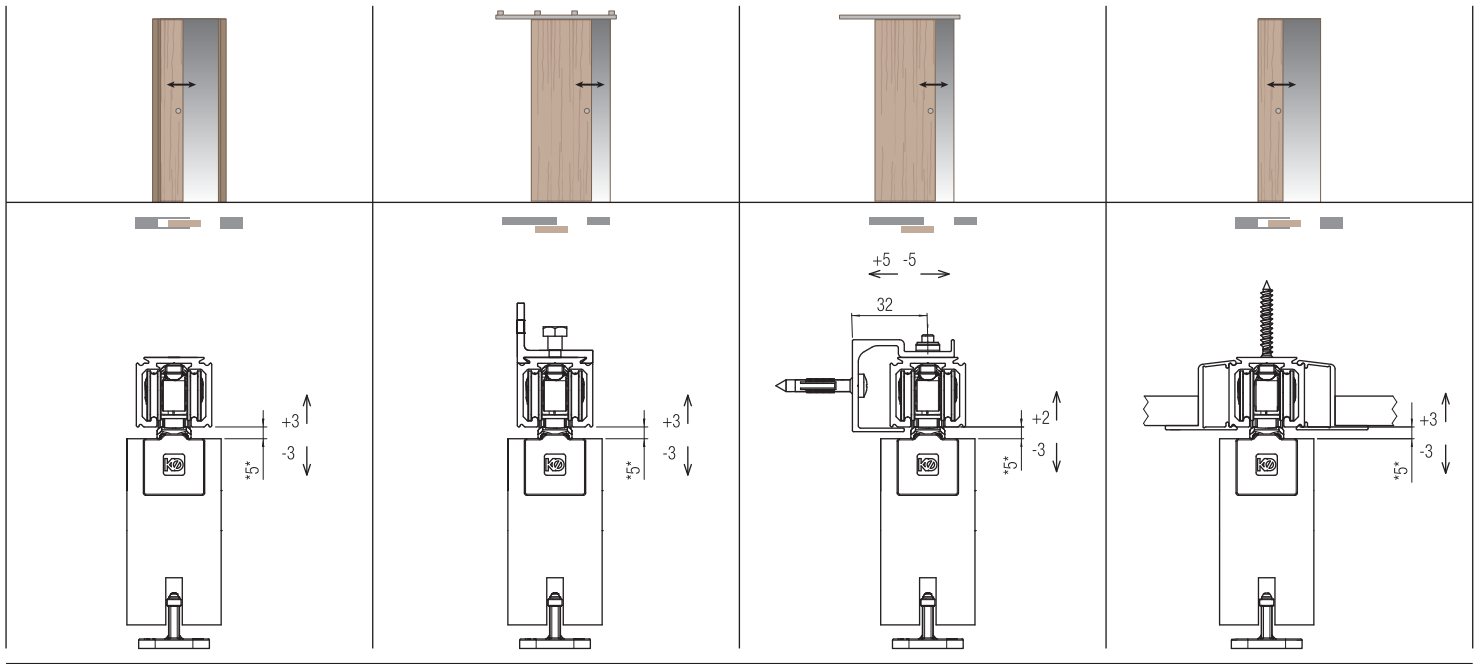

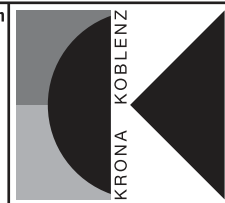

SYSTEM 0600/60/120 ABS

PAT-PENDING

Istruzioni di Montaggio - Instrucciones de montaje - Montageanleitung - Assembling Instructions - Instructions de Montage - Montageanleitung - Инструкции по монтажу

<p>80 kg</p>	<p>120 kg</p>	<p>80 kg (optional)</p> <p>A, A-A</p>	<p>120 kg (optional)</p> <p>B, B-B</p>			
<p>0-60 kg ✓ 61-120 kg ✗</p> <p>60 kg</p>	<p>0-60 kg ✗ 61-120 kg ✓</p> <p>120 kg</p>					

VERTICAL ADJUSTMENT

LOCK

09, 06, 10, 18, 24, 18, 4, 7, 7, 46, 60, 17, 30, 09, 23.5, 30, 10, 20, 06, 7, 20, 4.6, 5, 20, 23.5, 30

80 kg

Ht=Hp+57.5
Hp, Sp, Hup=Hp+15

Ht=Hp+32.5
Hp, Sp, Hup=Hp+13

Ht=Hp+14
Hp, Sp, Hup=Hp+14

Illustrazioni, fotografie, disegni e dati tecnici, prestazioni, essenze e colori hanno valore puramente indicativo e non sono vincolanti per noi. Deviazioni o scostamenti non potranno costituire ragioni per la non accettazione della merce o essere motivo per reclami. Tutti i modelli possono subire senza preavviso variazioni nelle sezioni, nella struttura e nel disegno.

Abbildungen, Fotos, Zeichnungen und technische Daten, Farben und Farbenszenen die in diesem Katalog angeführt werden sind rein indikativ und für uns unverbindlich. Änderungen und Abweichungen davon werden nicht als Grund für Nichtentgegennahme der Ware oder für Reklamationen akzeptiert. Alle Modelle können unangekündigt Verbesserungen oder leichte Änderungen und den Sektionen und Zeichnungen erfahren.

The illustrations, photos, images and technical data, features and colours of the catalogue are purely indicative and are not binding for us. The deviations cannot create any reasons for not accepting the goods or cause claims. All the models can be altered, improved or slightly modified in their sections, structure or drawing without any previous notification.

Les illustrations, les photographies, les dessins et les données techniques, les prestations, les couleurs reportées sur ce catalogue ont une simple valeur indicative et ne sont pas astreignants pour nous. Des interprétations ou des jugements personnels ne pourront pas constituer une raison pour la non acceptation de la marchandise ou même être un motif de réclamation. Tous les modèles présentés peuvent subir sans préavis une amélioration ou une légère variation dans les sections, dans la structure ou même dans le dessin.

De illustraties, foto's, afbeeldingen en technische gegevens, kenmerken en kleuren van de catalogus zijn louter indicatief en niet bindend voor ons. Afwijkingen kunnen geen reden zijn om de goederen niet te accepteren of claims in te stellen. Alle modellen kunnen zonder voorafgaande kennisgeving worden gewijzigd, verbeterd of licht gewijzigd in hun secties, structuur of tekening.

Иллюстрации, фотографии, рисунки и технические данные в данном справочнике несут рекомендательный характер, которые не могут быть основанием для отказа от товара или стать причиной рекламации. Все артикулы и чертежи могут быть изменены без предварительного согласования с покупателем.

SYSTEM 0600/60/120 ABS

PAT-PENDING

www.kronakoblenz.com

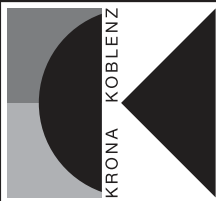

Istruzioni di Montaggio - Instrucciones de montaje - Montageanleitung - Assembling Instructions - Instructions de Montage - Montagehandleiding - Инструкции по монтажу

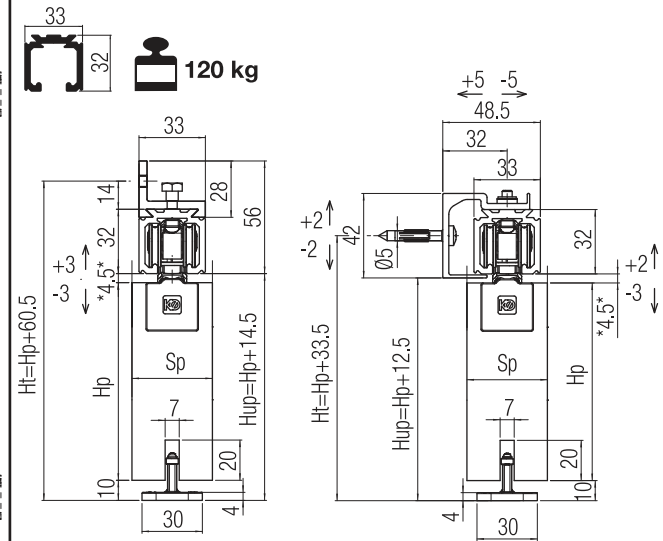
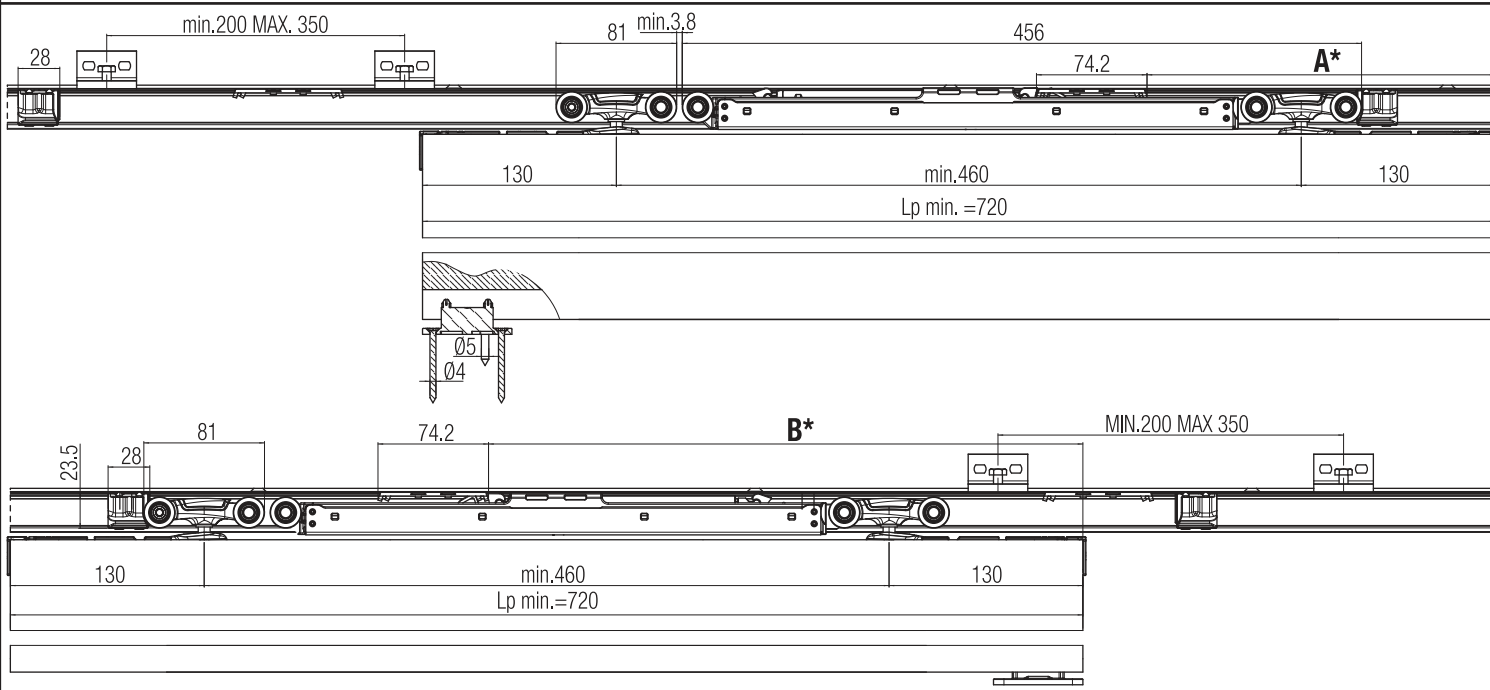
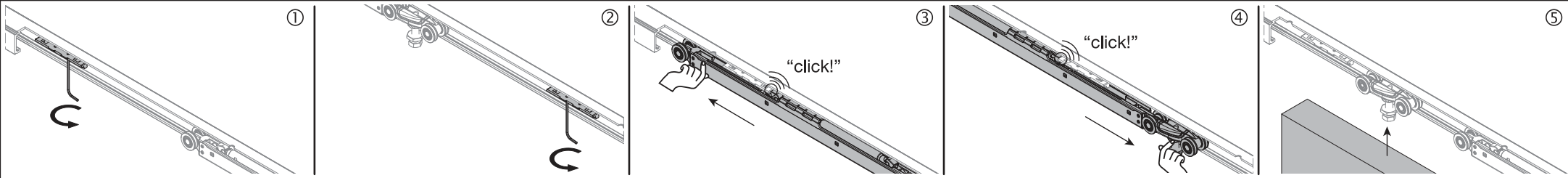

- 1 *Regolare manualmente **A*** e **B*** per garantire la chiusura completa.
- E *Ajuste manualmente **A*** y **B*** para asegurar un cierre completo.
- D *Stellen Sie **A*** und **B*** manuell ein, um die Tür vollständig zu schließen.
- GB *Adjust manually **A*** and **B*** to ensure complete closure.
- F *Régler manuellement **A*** et **B*** pour garantir une fermeture complète.
- NL *Pas handmatig **A*** en **B*** aan om een volledige afsluiting te garanderen.
- RUS *Для обеспечения полного закрытия отрегулируйте вручную **A*** и **B***.

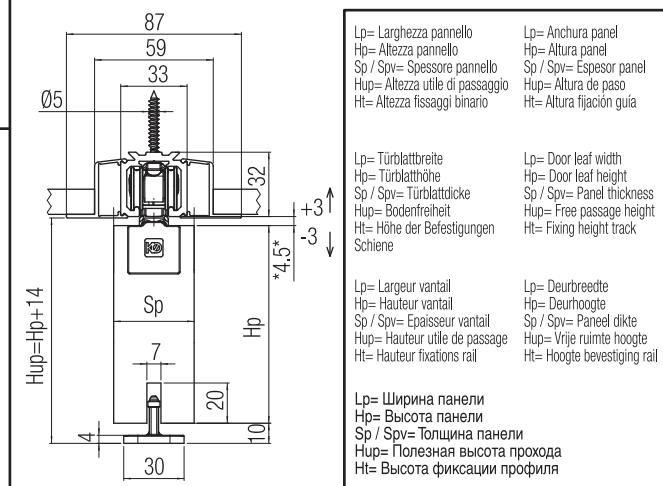
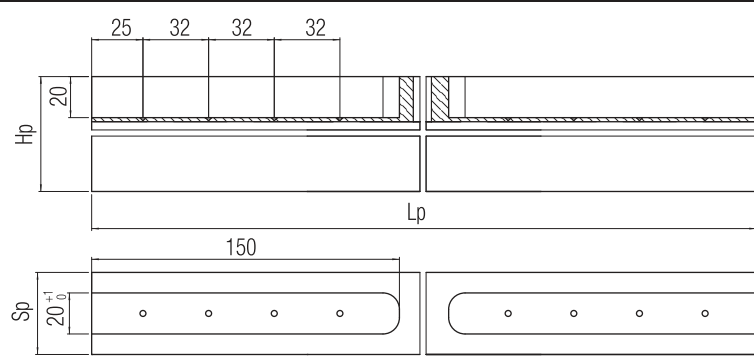

Lp= Larghezza pannello Hp= Altezza pannello Sp / Spv= Spessore pannello Hup= Altezza utile di passaggio Ht= Altezza fissaggi binario	Lp= Anchura panel Hp= Altura panel Sp / Spv= Espesor panel Hup= Altura de paso Ht= Altura fijación guía
Lp= Türblattbreite Hp= Türblatthöhe Sp / Spv= Türblattdicke Hup= Bodenfreiheit Ht= Höhe der Befestigungen Schiene	Lp= Door leaf width Hp= Door leaf height Sp / Spv= Panel thickness Hup= Free passage height Ht= Fixing height track
Lp= Largeur vantail Hp= Hauteur vantail Sp / Spv= Epaisseur vantail Hup= Hauteur utile de passage Ht= Hauteur fixations rail	Lp= Deurbreedte Hp= Deurhoogte Sp / Spv= Paneel dikte Hup= Vrije ruimte hoogte Ht= Hoogte bevestiging rail
Lp= Ширина панели Hp= Высота панели Sp / Spv= Толщина панели Hup= Полезная высота прохода Ht= Высота фиксации профиля	